

## ANDAMIO COLGANTE ACCESUS BASIC 500

### INFORMACIÓN TÉCNICA

Cabina / Andamio colgante **Accesus Basic 500** mm para lugares de difícil acceso y diseñado para elevación de personas y cargas y conforme a la norma EN 1808.

Su medida exterior de 500 mm permiten un acceso rápido, seguro y homologado a espacios con anchuras reducidas.

Disponible en versión cabina de 1 sólo elevador con las siguientes longitudes disponibles: 0,8 - 1,2 - 1,6 m. Ancho total: 878 mm con elevador eléctrico *e.lift® 500*, 920 mm con elevador eléctrico LEVA y 970 mm con elevador manual.

Disponible en versión andamio de 2 elevadores con las siguientes longitudes: 0,8 - 1,2 - 1,6 - 2,4 - 2,8 - 3,2 - 3,6 - 4 - 4,4 - 4,8 m. Ancho total: 500 mm.

El andamio colgante **Accesus Basic 500** se compone de elementos de acero y aluminio de 0,8, 1.2 y 1.6 m de longitud, ligeros, fáciles de montar, almacenar y transportar. El montaje se realiza mediante tornillería para una máxima seguridad.

Las piezas son de reducido tamaño y permiten el paso por lugares de difícil acceso como ascensores, patios interiores, etc.

Espacio mínimo por donde cabe desmontada (boca de hombre) es de Ø670 mm (dimensión máxima de pieza de 640 mm).

**DISPONIBLE BAJO PEDIDO PARA BOCA DE HOMBRE Ø520 MM.**

El andamio colgante **Accesus Basic 500** está equipado con elevador manual *m.lift® 400*, elevador eléctrico *e.lift® 500* o LEVA, que ofrecen la máxima seguridad y prestaciones para la elevación de personas.

- **Compatible** con todos los sistemas de suspensión de Accesus.
- **Desmontable**, pieza máxima de 15 Kg y 70 cm.
- **Reducción 25% cantidad de contrapesos** (Aprox. 300 Kg).
- **Velocidad de elevación y descenso superior** a otros aparatos de palanca.
- **Reducción del esfuerzo** del usuario.
- **Sistema de control de sobrecarga** sin romper grupillas.
- **Elementos combinables modulares** desde 0,8 hasta 4,8 m.



Cabina colgante  
**Basic 500**  
de 1 elevador



Andamio colgante **Basic 500**  
de 2 elevadores

\*Disponible bajo pedido  
para boca de hombre Ø 520 mm

### DISPOSITIVOS DE SEGURIDAD

- **Control de inclinación**, un sistema anti-inclinación bloquea el descenso de la plataforma.
- **Control de sobrecarga**.
- **Cable de trabajo y seguridad**.
- **Coefficiente de seguridad del cable**.
- **Barandillas** de 1 m de altura.
- Con elevador manual: **Freno principal y trinquete de seguridad**, asegura una seguridad total y automática cuando se deja de actuar sobre las manivelas.

### CARACTERÍSTICAS TÉCNICAS

Andamio colgante <b>ACCESUS BASIC 500</b>	
Anchura exterior	0,5 m
Capacidad de carga máxima	400 Kg
Altura máxima de trabajo	Ilimitada
Longitud máxima de andamio	4,8 m
Longitud mínima de andamio	0,8 m
Altura barandillas	1 m
Espacio mínimo por donde cabe desmontada	0,67 m

**CAPACIDAD DE CARGA CABINA COLGANTE *BASIC 500* CON 1 ELEVADOR**

Longitud plataforma (m)	0.8	1.2	1.6
Capacidad de carga (Kg)	120	240	240
Número de personas	1	2	2

**COMPOSICIÓN CABINA COLGANTE *BASIC 500*  
CON 1 ELEVADOR**

Longitud cabina (m)	0.8	1.2	1.6
Suelo	1	1	1
Estribo para elevador	1	1	1
Estribo inferior	1	1	1
Lira de unión	0	0	0
Lira de extremidad	2	2	2
Soporte lateral	1	1	1
Barandillas	2	2	2

Dimensiones generales  
Cabina colgante  
*Basic 500*  
de 1 elevador

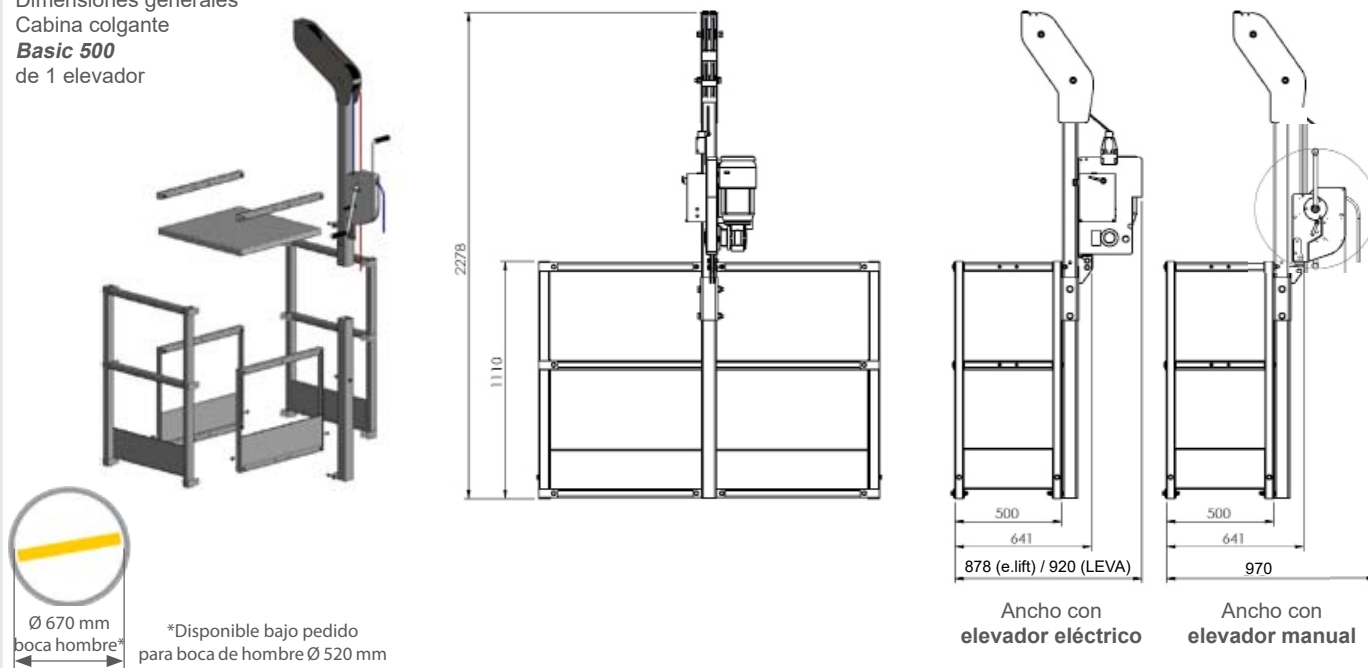

**CAPACIDAD DE CARGA ANDAMIO COLGANTE BASIC 500 CON 2 ELEVADORES**

Longitud plataforma (m)	0.8	1.2	1.6	2.4	2.8	3.2	3.6	4	4.4	4.8
Capacidad de carga (Kg)	120	240	240	320	320	320	400	400	400	400
Número de personas	1	2	2	3	3	3	4	4	4	4

**COMPOSICIÓN ANDAMIO COLGANTE BASIC 500 CON 2 ELEVADORES**

Longitud plataforma (m)	0.8	1.2	1.6	2.4	2.8	3.2	3.6	4	4.4	4.8
Piso de 0.8 m	1	0	0	0	0	0	0	0	0	0
Piso de 1.2 m	0	1	0	2	1	0	3	0	1	0
Piso de 1.6 m	0	0	1	0	1	2	0	2	2	3
Soporte elevador	2	2	2	2	2	2	2	2	2	2
Lira de unión	0	0	0	1	1	1	2	2	2	2
Lira de extremidad	2	2	2	2	2	2	2	2	2	2
Soporte lateral 0.8 m	2	0	0	0	0	0	0	0	0	0
Soporte lateral 1.2 m	0	2	0	4	2	0	6	0	2	0
Soporte lateral 1.6 m	0	0	2	0	2	4	0	4	4	6
Barandilla 0.8 m	2	0	0	0	0	0	0	0	0	0
Barandilla 1.2 m	0	2	0	4	2	0	6	0	2	0
Barandilla 1.6 m	0	0	2	0	2	4	0	4	4	6

Dimensiones generales  
Andamio colgante **Basic 500**  
de 2 elevadores

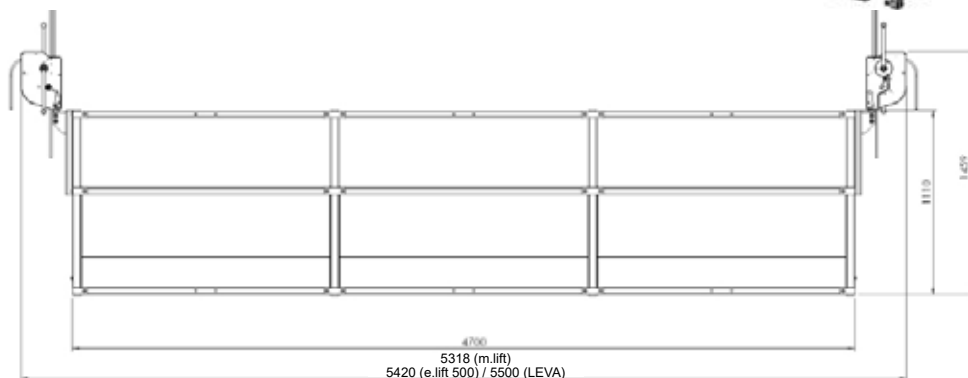

\*Disponibile bajo pedido  
para boca de hombre Ø 520 mm

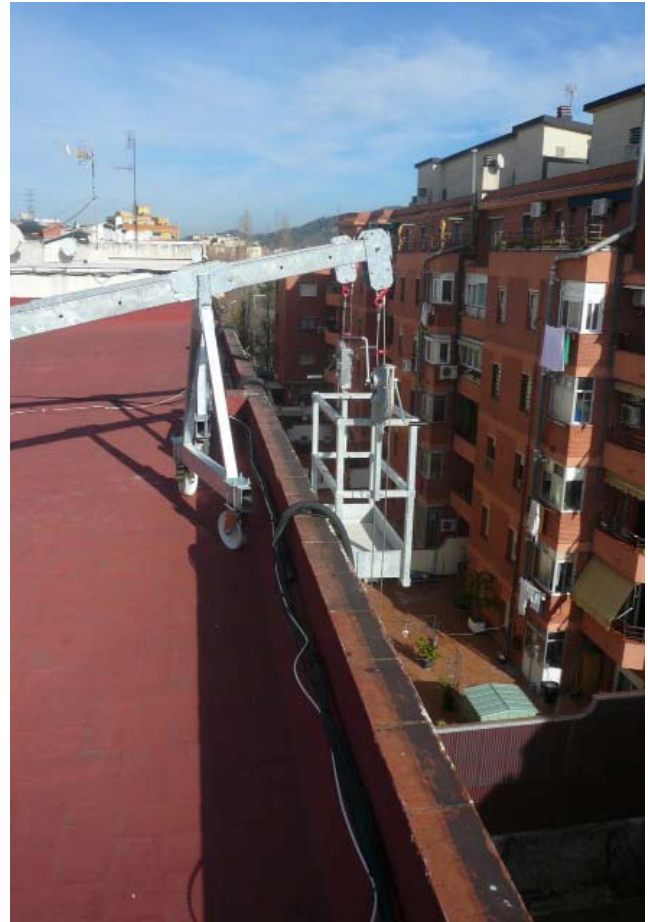

Ancho total con  
elevador manual ó eléctrico

Andamio colgante **Basic 500** de 2 elevadores



ANDAMIO COLGANTE  
ACCESUS BASIC 500



Referencia: FT-047

BASIC 500

Versión: 06

5 / 6



## ANDAMIO COLGANTE ACCESSUS BASIC 500



Referencia: FT-047

BASIC 500

Versión: 06

6 / 6