

## BOSSOIR DE SUSPENSION BRAKOO

### INFORMATION TECHNIQUE

Bossoir de suspension Brakoo est un poteau modulaire avec contrepoids pour suspendre tous les types d'échafaudages suspendus, cabines et chaises suspendues, ainsi que des équipements électriques de levage de matériel LM et Motrix.

Le bossoir Brakoo est très polyvalent et grâce à sa modularité il s'adapte à toutes les situations sur les terrasses, les toits, les toits, etc.

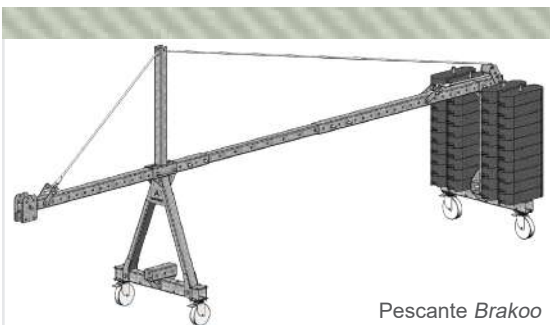

Pescante Brakoo

Suspension avec élévateur avec une capacité maximum de charge de 300, 400, 500, 600, 800 o 1000 kg.

Démontable et modulaire . L'installation, par vis, du bossoir Brakoo est très rapide. La fixation se fait par des contrepoids de 25 kg chacun, ceux-ci étant assurés dans les logements du bossoir par des goupilles.

Le bossoir *Brakoo* dispose de douze configurations, avec des réglages sur le vol, la hauteur, la charge suspendue et l'espace disponible sur le pont.

Le bossoir Brakoo est fabriqué en acier galvanisé et offre une grande résistance aux intempéries.

Les composantes du bossoir sont les suivants ::

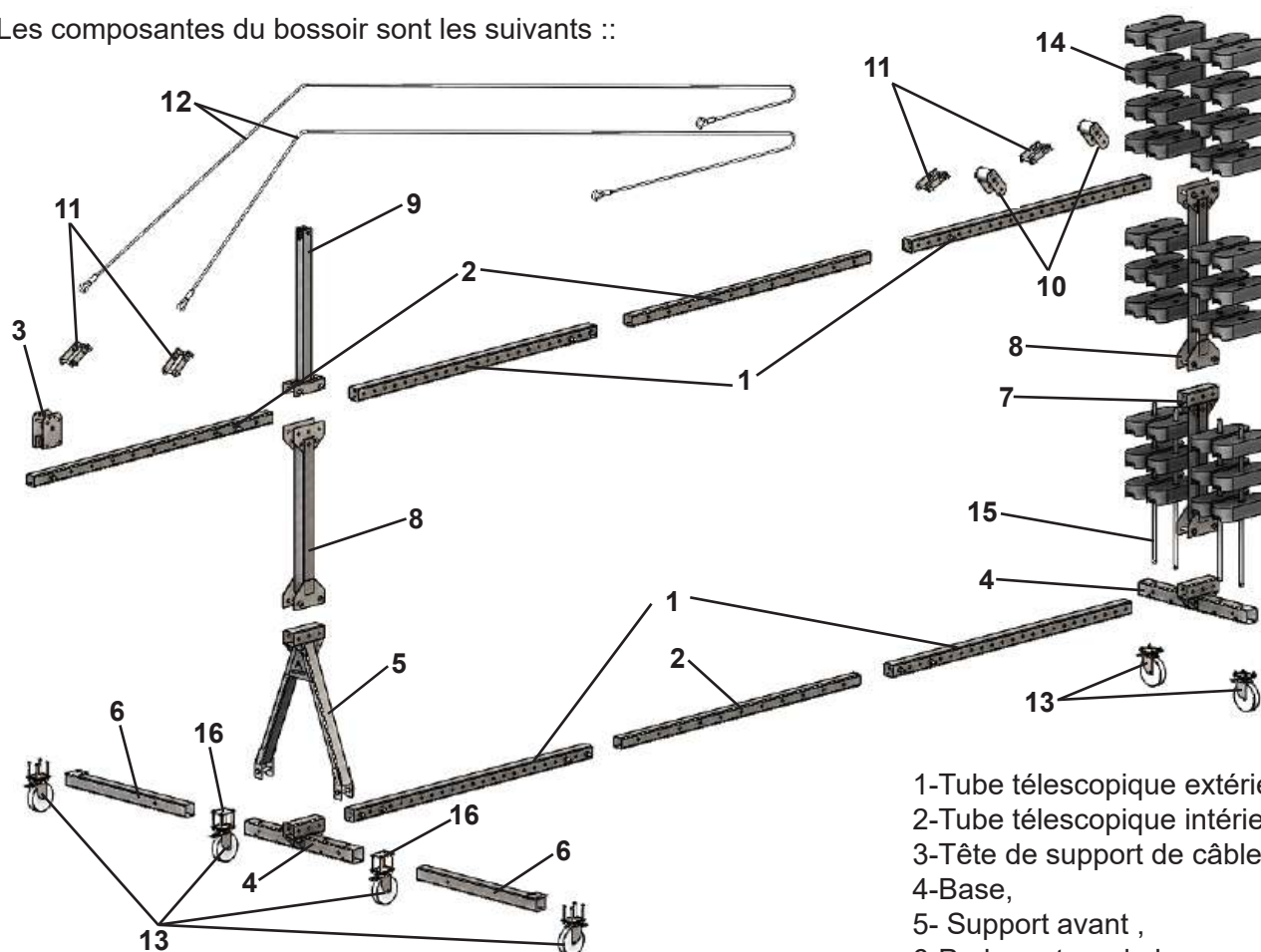

15-Barre de maintien contrepoids + goupille  
16-Plaque d'ancrage roulettes

11-Attelage du câble,  
12-Élingue avec tendeur,  
13-Roues,  
14-Contrepoids Accessus 25kg,

1-Tube télescopique extérieur,  
2-Tube télescopique intérieur,  
3-Tête de support de câbles,  
4-Base,  
5- Support avant ,  
6-Prolongateur de base avant,  
7-Rehaussement court,  
8-Rallonge long,  
9-Rallonge de câble - mât,  
10-Dérivation du câble,

**CARACTÉRISTIQUE TECHNIQUE POUR LA CONFIGURATION**

Le bossoir BRAKOO est composé d'éléments qui permettent les configurations suivantes:

CONFIGURATION 1A		
Poids propre	100 kg (s.contrap)	
Hauteur sous la poutre	350 mm	
Cantilever max	C.M.U. 300kg	1 m
	C.M.U. 400kg	0,8 m
	C.M.U. 500kg	0,8 m
	C.M.U. 600kg	0,6 m
	C.M.U. 800kg	0,3 m
	C.M.U. 1000kg	-

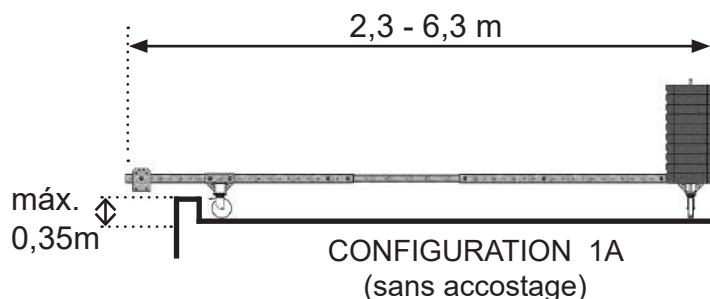

CONFIGURATION 1B		
Poids propre	125 kg (s.contrap)	
Hauteur sous la poutre	350 mm	
Vuelo máximo	C.M.U. 300kg	2 m
	C.M.U. 400kg	2 m
	C.M.U. 500kg	2 m
	C.M.U. 600kg	1,8 m
	C.M.U. 800kg	1,2 m
	C.M.U. 1000kg	0,6 m

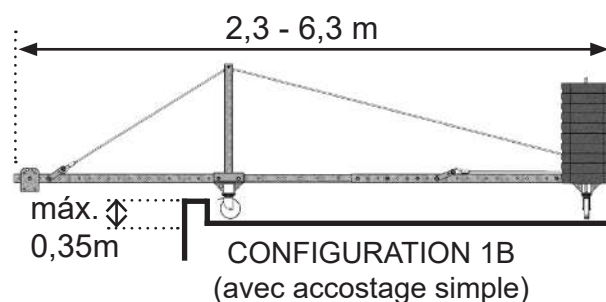

CONFIGURATION 1C		
Poids propre	160 kg (s.contrap)	
Hauteur sous la poutre	350 mm	
Cantilever max	C.M.U. 300kg	2,5 m
	C.M.U. 400kg	2,5 m
	C.M.U. 500kg	2,5 m
	C.M.U. 600kg	2,2 m
	C.M.U. 800kg	1,6 m
	C.M.U. 1000kg	1,2 m

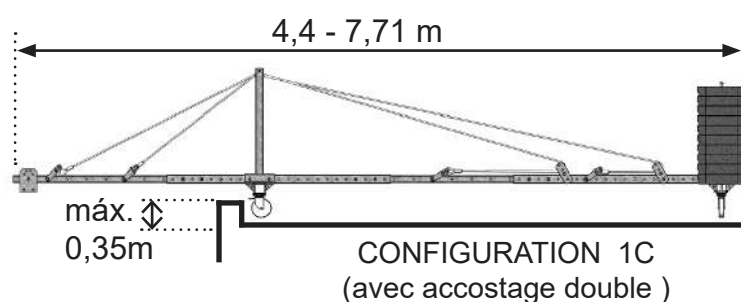

CONFIGURATION 1D		
Poids propre	200 kg (s.contrap)	
Hauteur sous la poutre	350 mm	
Cantilever max	C.M.U. 300kg	3,0 m
	C.M.U. 400kg	3,0 m
	C.M.U. 500kg	3,0 m
	C.M.U. 600kg	-
	C.M.U. 800kg	-
	C.M.U. 1000kg	-

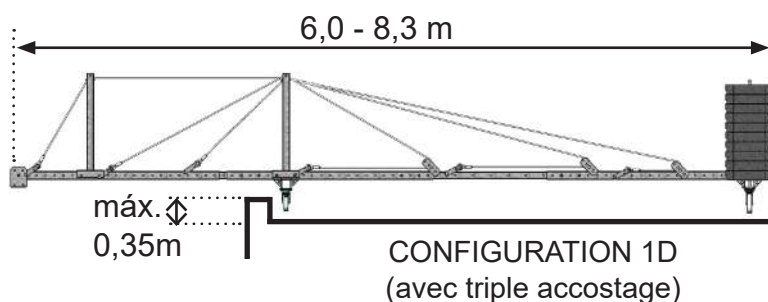

**CONFIGURATION 2A**

Poids propre	140 kg (s.contrap)	
Hauteur sous la poutre	1250 mm	
Cantilever max	C.M.U. 300kg	1 m
	C.M.U. 400kg	0,8 m
	C.M.U. 500kg	0,8 m
	C.M.U. 600kg	0,6 m
	C.M.U. 800kg	0,3 m
	C.M.U. 1000kg	-

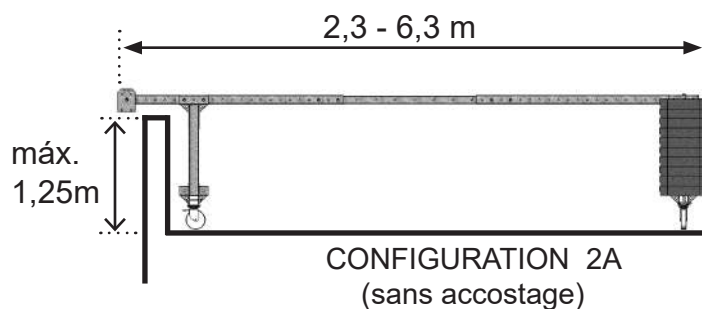
**CONFIGURATION 2B**

Poids propre	160 kg (s.contrap)	
Hauteur sous la poutre	1250 mm	
Cantilever max	C.M.U. 300kg	2 m
	C.M.U. 400kg	2 m
	C.M.U. 500kg	2 m
	C.M.U. 600kg	1,8 m
	C.M.U. 800kg	1,2 m
	C.M.U. 1000kg	0,6 m

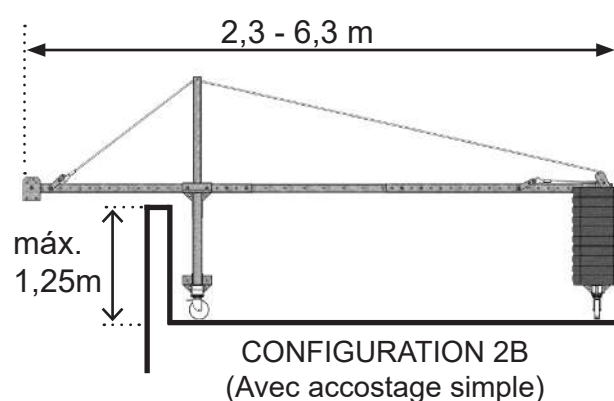
**CONFIGURACIÓN 2C**

Poids propre	195 kg (s.contrap)	
Hauteur sous la poutre	1250 mm	
Cantilever max	C.M.U. 300kg	2,5 m
	C.M.U. 400kg	2,5 m
	C.M.U. 500kg	2,5 m
	C.M.U. 600kg	2,2 m
	C.M.U. 800kg	1,6 m
	C.M.U. 1000kg	1,2 m

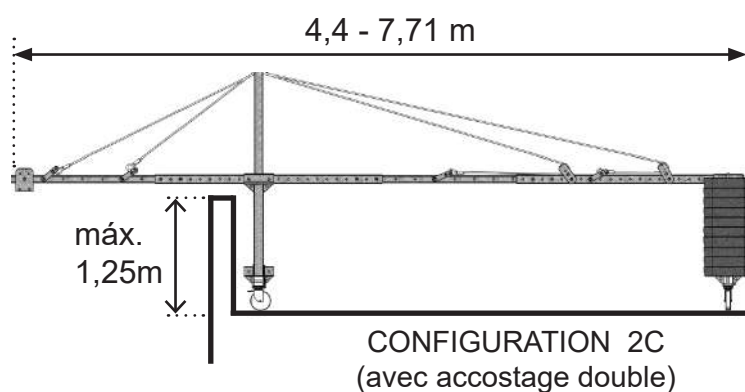

**CONFIGURATION 2D**

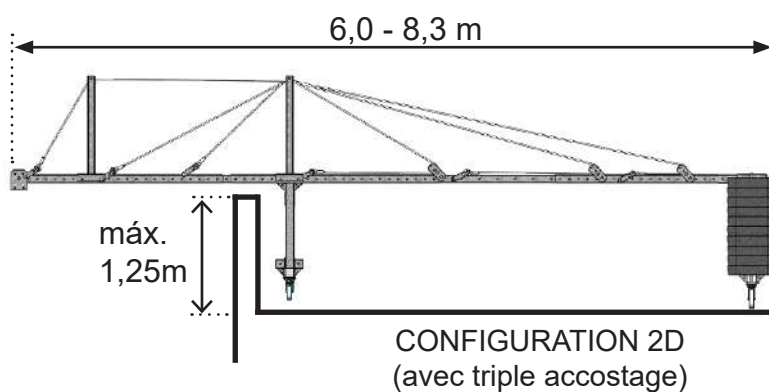
Poids propre	235 kg (s.contrap)	
Hauteur sous la poutre	1250 mm	
Cantilever max	C.M.U. 300kg	3,0 m
	C.M.U. 400kg	3,0 m
	C.M.U. 500kg	3,0 m
	C.M.U. 600kg	-
	C.M.U. 800kg	-
	C.M.U. 1000kg	-

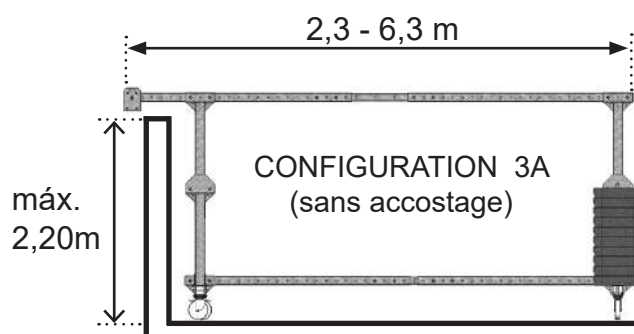

**CONFIGURATION 3A**

Poids propre	250 kg (s.contrap)	
Hauteur sous la poutre	2200 mm	
Cantilever max	C.M.U. 300kg	1 m
	C.M.U. 400kg	0,8 m
	C.M.U. 500kg	0,8 m
	C.M.U. 600kg	0,6 m
	C.M.U. 800kg	0,3 m
	C.M.U. 1000kg	-

**CONFIGURATION 3B**

Poids propre	275 kg (s.contrap)	
Hauteur sous la poutre	2200 mm	
Cantilever max	C.M.U. 300kg	2 m
	C.M.U. 400kg	2 m
	C.M.U. 500kg	2 m
	C.M.U. 600kg	1,8 m
	C.M.U. 800kg	1,2 m
	C.M.U. 1000kg	-

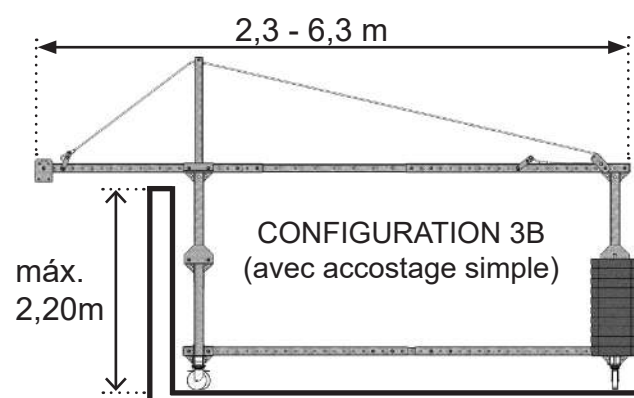
**CONFIGURATION 3C**

Poids propre	310 kg (s.contrap)	
Hauteur sous la poutre	2200 mm	
Cantilever max	C.M.U. 300kg	2,5 m
	C.M.U. 400kg	2,5 m
	C.M.U. 500kg	2,5 m
	C.M.U. 600kg	2,2 m
	C.M.U. 800kg	1,6 m
	C.M.U. 1000kg	-

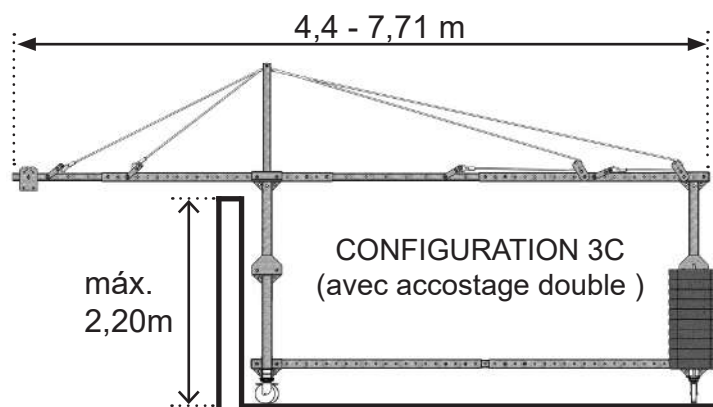

**CONFIGURATION 3D**

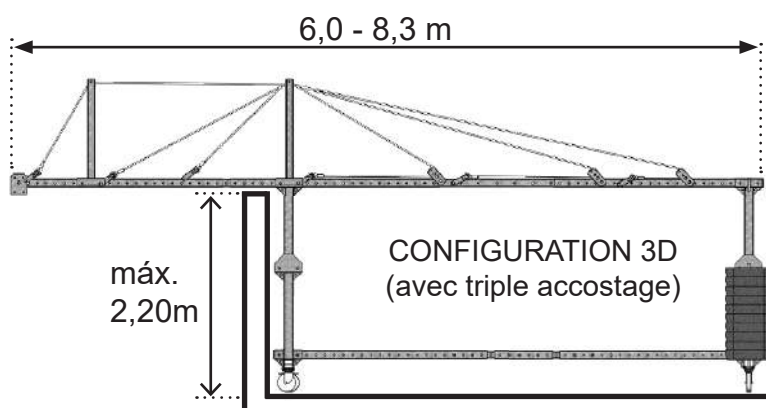
Poids propre	350 kg (s.contrap)	
Hauteur sous la poutre	2200 mm	
Cantilever max	C.M.U. 300kg	3,0 m
	C.M.U. 400kg	3,0 m
	C.M.U. 500kg	3,0 m
	C.M.U. 600kg	-
	C.M.U. 800kg	-
	C.M.U. 1000kg	-

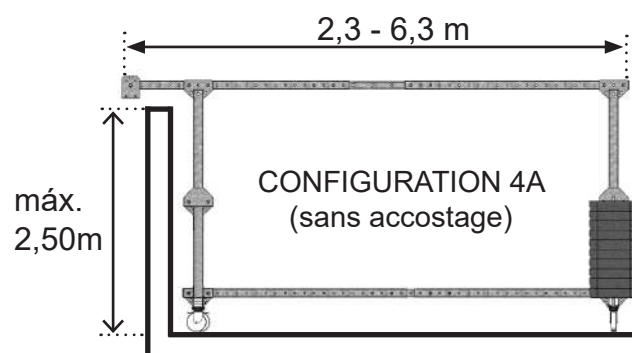

**BOSSOIR DE SUSPENSION  
BRAKOO**
**CONFIGURATION 4A**

Poids propre	255 kg (s.contrap)	
Hauteur sous la poutre	2500 mm	
Cantilever max	C.M.U. 300kg	1 m
	C.M.U. 400kg	0,8 m
	C.M.U. 500kg	0,8 m
	C.M.U. 600kg	0,6 m
	C.M.U. 800kg	0,3 m
	C.M.U. 1000kg	-

**CONFIGURATION 4B**

Poids propre	280 kg (s.contrap)	
Hauteur sous la poutre	2500 mm	
Cantilever max	C.M.U. 300kg	2 m
	C.M.U. 400kg	2 m
	C.M.U. 500kg	2 m
	C.M.U. 600kg	1,8 m
	C.M.U. 800kg	1,2 m
	C.M.U. 1000kg	-

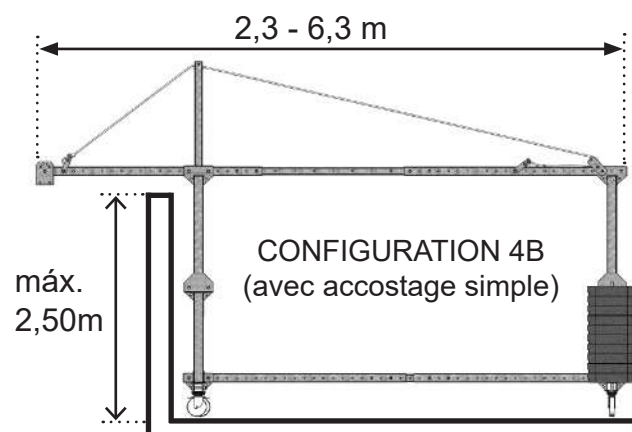
**CONFIGURATION 4C**

Poids propre	315 kg (s.contrap)	
Hauteur sous la poutre	2500 mm	
Cantilever max	C.M.U. 300kg	2,5 m
	C.M.U. 400kg	2,5 m
	C.M.U. 500kg	2,5 m
	C.M.U. 600kg	2,2 m
	C.M.U. 800kg	1,6 m
	C.M.U. 1000kg	-

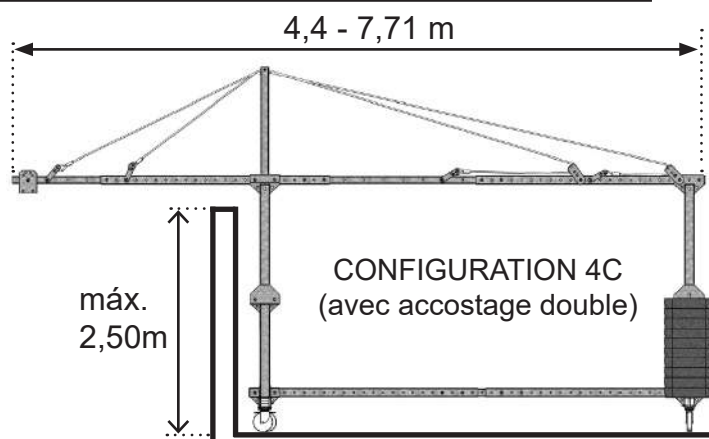
**CONFIGURATION 4D**

Poids propre	355 kg (s.contrap)	
Hauteur sous la poutre	2500 mm	
Cantilever max	C.M.U. 300kg	3,0 m
	C.M.U. 400kg	3,0 m
	C.M.U. 500kg	3,0 m
	C.M.U. 600kg	-
	C.M.U. 800kg	-
	C.M.U. 1000kg	-

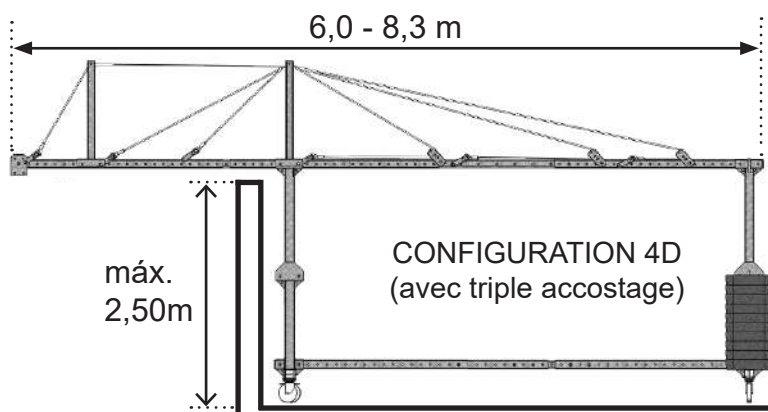

**REACTIONS**

- Les charges transmises par le bossoir dépendent:
  - a) La portée.
  - b) Distance entre les appuis avant et arrière.
  - c) Capacité maximale d'utilisation de l'ascenseur.

-La charge maximum d'utilisation (CMU o WLL) est de 1000kg.

-Le coefficient de stabilité est 3.

-Les tableaux suivants décrivent les charges transmises par le bossoir. Les charges décrites sont les charges totales et majorées.

-2Ra et 2Rb sont les réactions sur le support avant et arrière. Pour obtenir la réaction sur chaque roue est directement Ra ou Rb. Les résultats sont en kg.

-Une personne qualifiée doit effectuer le calcul de vérification ou d'essai de charge et être responsable de la capacité de la surface d'appui à supporter les efforts dus aux charges suspendues.

-Si les paramètres souhaités n'apparaissent pas dans les tables, utilisez les formules suivantes pour effectuer le calcul des contrepoids.

**Formules:**

$$2R_a = (CMU \times (L + l)) / L \times 3$$

$$2R_b = (CMU \times l / L) \times 3$$

$$N^{\circ} \text{ contrepoids} = 2R_b / 25$$

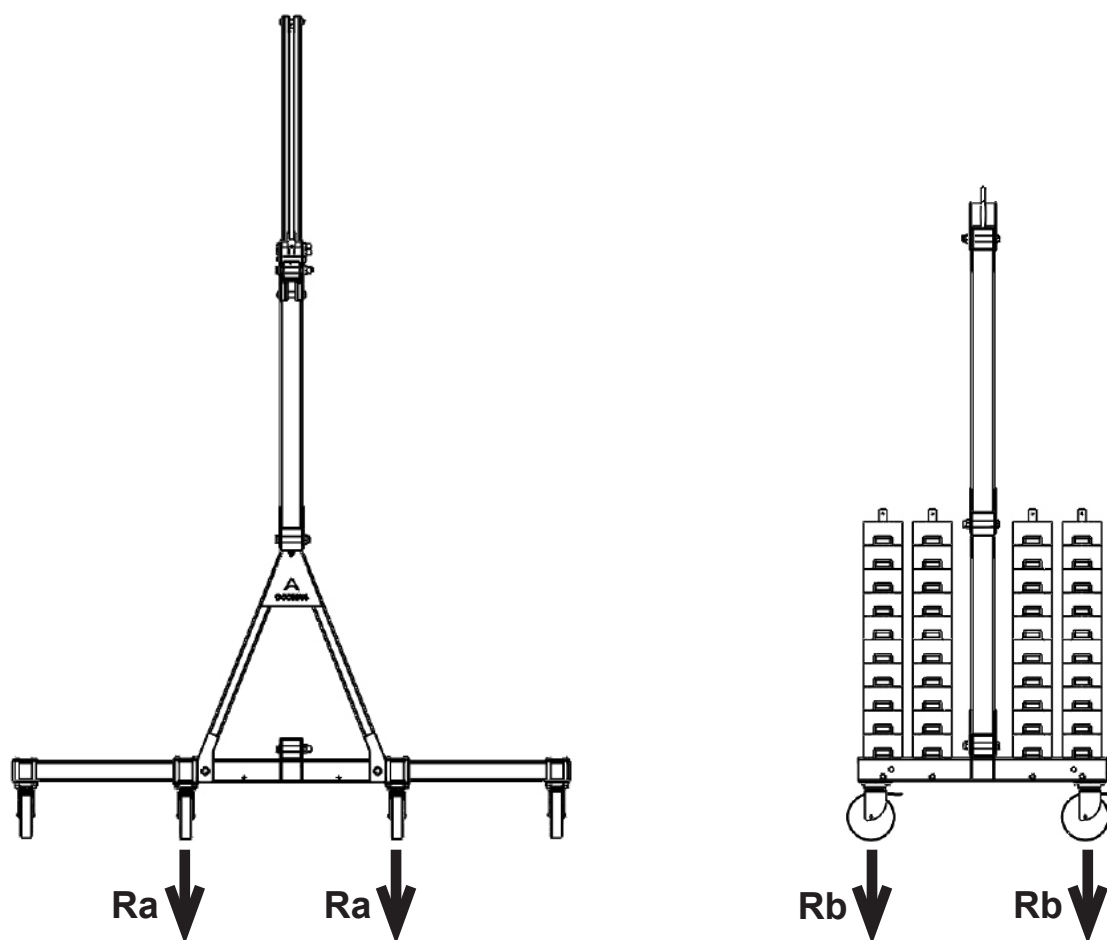
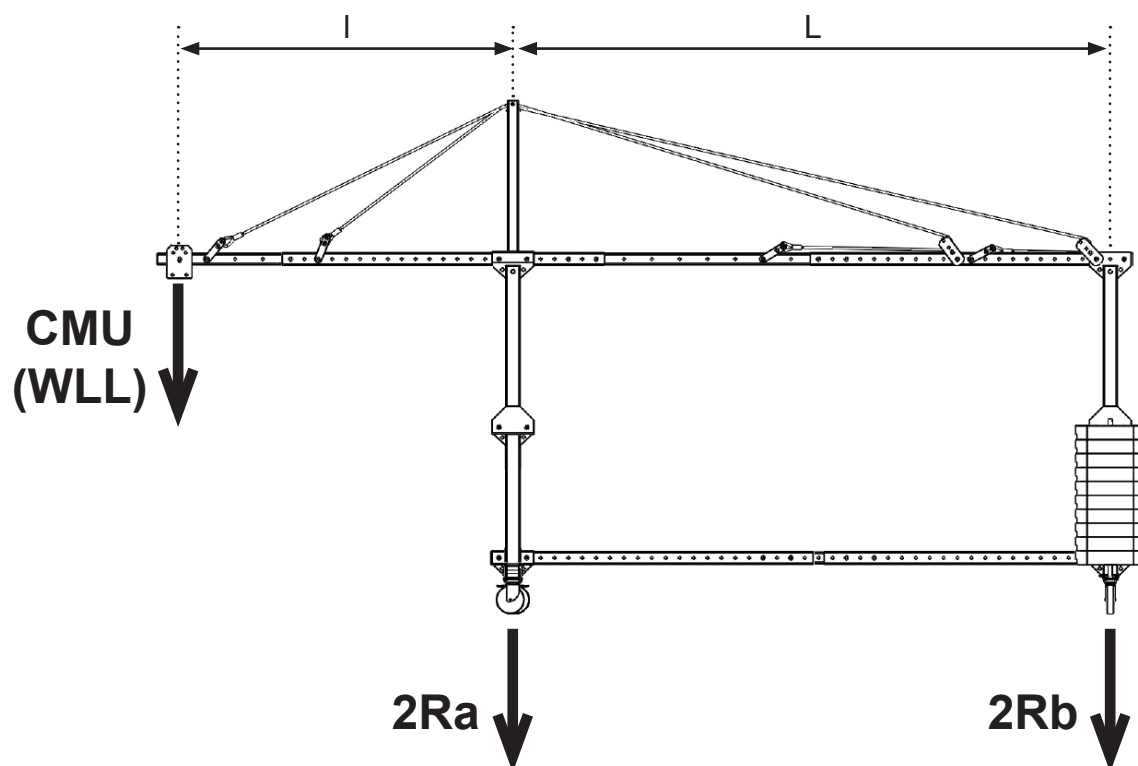



# BOSSOIR DE SUSPENSION BRAKOO

Varie l (m)		CARGA MÁXIMA DE UTILIZACIÓN POR ELEVADOR, CMU = 300 KG																				Rc máx. rueda (kg)	Rb máx. rueda (kg)
		Distancia entre sacos L (m)																					
		1,4	1,6	1,8	2	2,2	2,4	2,6	2,8	3	3,2	3,4	3,6	3,8	4	4,2	4,4	4,6	4,8	5	5,2		
SIN amortiguamiento	0,3	8	7	6	5	5	5	4	4	4	4	3	3	3	3	3	3	3	3	3	3	630	180
	0,4	11	9	8	6	6	6	5	5	5	5	4	4	4	4	4	4	3	3	3	3	660	210
	0,6	16	14	12	11	10	9	8	8	7	7	6	6	6	5	5	5	5	5	5	5	780	280
	0,9	21	18	16	15	14	12	12	11	10	9	9	8	8	8	7	7	7	6	6	6	790	340
CON amortiguamiento simple	1	28	25	21	18	17	15	14	13	12	11	10	10	9	9	9	8	8	8	8	8	830	410
	1,2	31	27	24	22	20	18	17	16	15	14	13	12	12	11	11	10	10	10	10	920	470	
	1,4	36	32	28	26	23	21	20	18	17	16	15	14	14	13	12	12	12	12	12	980	510	
	1,6	40	36	32	29	27	24	23	21	20	19	17	16	16	15	14	14	14	14	14	990	600	
	1,8	43	39	35	32	29	27	25	24	22	21	20	18	18	17	17	17	17	17	17	1030	730	
CON amortiguamiento doble	1,2	40	36	33	31	30	27	25	24	22	21	20	19	18	18	17	17	17	17	17	1050	700	
	1,4	46	42	38	34	31	29	27	26	24	23	22	21	20	19	19	19	19	19	19	1040	660	
	1,6	48	45	41	38	35	32	29	27	25	24	23	22	21	20	19	19	19	19	19	1000	650	
CON amortiguamiento triple	1,2	50	47	43	40	37	34	31	29	27	26	25	24	23	22	21	20	20	20	20	1000	650	
	1,4	53	50	46	43	40	37	34	32	30	29	27	26	25	24	23	22	21	21	21	1020	1050	

Número de contrapesos por pescante

Varie l (m)		CARGA MÁXIMA DE UTILIZACIÓN POR ELEVADOR, CMU = 400 KG																				Rc máx. rueda (kg)	Rb máx. rueda (kg)
		Distancia entre sacos L (m)																					
		1,4	1,6	1,8	2	2,2	2,4	2,6	2,8	3	3,2	3,4	3,6	3,8	4	4,2	4,4	4,6	4,8	5	5,2		
SIN amortiguamiento	0,3	11	9	8	7	6	6	6	5	5	5	4	4	4	4	4	4	3	3	3	3	810	210
	0,4	14	12	11	10	9	8	8	7	7	6	6	6	5	5	5	5	5	5	5	5	860	260
	0,6	21	18	16	15	14	12	12	11	10	9	9	8	8	8	7	7	7	6	6	6	960	340
	0,9	28	24	22	20	18	16	16	15	14	12	12	11	11	10	9	9	9	8	8	8	1050	420
CON amortiguamiento simple	1	35	30	27	24	22	20	18	18	16	16	14	14	13	12	12	11	11	11	11	1110	510	
	1,2	35	30	27	24	22	20	18	18	16	16	14	14	13	12	12	11	11	11	11	1130	530	
	1,4	38	34	31	28	26	24	22	21	20	18	18	17	16	15	15	15	15	15	15	1150	550	
	1,6	39	35	32	30	28	26	24	23	22	21	20	19	19	19	19	19	19	19	19	1160	560	
	1,8	40	36	34	31	29	27	26	24	23	22	21	20	20	20	20	20	20	20	20	1170	570	
CON amortiguamiento doble	1,2	40	37	35	32	30	28	27	26	24	23	22	21	21	21	21	21	21	21	21	1180	560	
	1,4	39	36	34	32	30	28	27	26	24	23	22	21	21	21	21	21	21	21	21	1160	560	
	1,6	40	38	36	34	32	30	29	28	27	25	25	25	25	25	25	25	25	25	25	1180	580	
CON amortiguamiento triple	1,2	39	36	34	32	30	28	27	26	24	23	22	21	21	21	21	21	21	21	21	1160	560	
	1,4	40	37	36	33	31	30	29	27	26	25	24	23	23	23	23	23	23	23	23	1180	580	

Número de contrapesos por pescante

Varie l (m)		CARGA MÁXIMA DE UTILIZACIÓN POR ELEVADOR, CMU = 500 KG																				Rc máx. rueda (kg)	Rb máx. rueda (kg)
		Distancia entre sacos L (m)																					
		1,4	1,6	1,8	2	2,2	2,4	2,6	2,8	3	3,2	3,4	3,6	3,8	4	4,2	4,4	4,6	4,8	5	5,2		
SIN amortiguamiento	0,3	15	13	12	11	10	9	9	8	8	8	7	7	7	6	6	6	5	5	5	5	990	240
	0,4	18	15	14	12	11	10	10	9	8	8	7	7	6	6	6	5	5	5	5	5	1050	300
	0,6	26	23	20	19	17	15	14	13	12	12	11	10	10	9	9	9	8	8	8	8	1160	420
	0,9	35	30	27	24	22	20	18	18	16	16	14	14	13	12	12	11	11	11	11	11	1260	520
CON amortiguamiento simple	1	43	38	35	32	29	26	24	23	22	21	20	19	18	17	16	15	15	14	14	13	1300	550
	1,2	43	38	35	32	29	26	24	23	22	21	20	19	18	17	16	15	15	14	14	13	1330	580
	1,4	46	41	38	35	32	29	27	26	24	23	22	21	20	19	18	17	17	17	17	17	1310	560
	1,6	46	41	38	35	32	29	27	26	24	23	22	21	20	19	18	17	17	17	17	17	1330	580
	1,8	47	43	40	37	34	32	30	29	27	26	24	23	22	21	20	20	20	20	20	20	1340	570
CON amortiguamiento doble	1,2	47	43	40	37	34	32	30	29	27	26	24	23	22	21	20	20	20	20	20	20	1350	570
	1,4	48	44	41	38	35	33	32	30	29	27	26	24	23	22	21	21	21	21	21	21	1350	580
	1,6	48	44	41	38	35	33	32	30	29	27	26	24	23	22	21	21	21	21	21	21	1350	580
CON amortiguamiento triple	1,2	49	45	42	39	36	34	32	30	29	27	26	24	23	22	21	21	21	21	21	21	1370	570
	1,4	49	45	42	39	36	34	32	30	29	27	26	24	23	22	21	21	21	21	21	21	1370	570

Número de contrapesos por pescante





# BOSSOIR DE SUSPENSION BRAKOO

Varela l (m)		CARGA MÁXIMA DE UTILIZACIÓN POR LLEVADOR, CMU = 600 KG																				Ra máx. rueda (kg)	Rb máx. rueda (kg)
		Distancia entre varas L (m)																					
		1,4	1,6	1,8	2	2,2	2,4	2,6	2,8	3	3,2	3,4	3,6	3,8	4	4,2	4,4	4,5	4,3	5	5,2		
SIN anclaje ni en c.	0,3	6	12	17	11	10	9	8	8	7	7	6	6	6	6	5	5	5	5	5	5	1180	280
	0,4	21	18	15	15	14	12	12	11	10	9	9	8	8	7	7	7	7	6	6	6	1240	310
	0,6	21	27	24	22	20	18	17	16	15	14	13	12	12	11	11	10	10	9	9	8	1570	470
CON anclaje ni en c. simple	0,2		33	37	34	27	24	23	21	20	18	17	16	16	15	14	14	13	12	12	1450	520	
	1			40	36	33	30	28	26	24	22	20	20	19	18	17	16	15	15	1480	560		
	1,2				40	36	34	31	27	27	26	24	23	22	21	20	19	18	17	1470	570		
	1,4					39	36	34	32	30	28	26	27	26	24	23				1470	570		
	1,6						39	36	34	32	30	28	26	27	26	24	23				1460	560	
CON anclaje ni en c. doble	1,0									39	36	34	32								1480	580	
	1,2										40	38	36	34	32	30	28	26	24	22	1780	580	
		Número de contrapesos por pescante																					

Tableau n'est pas valide pour la configuration 1D, 2D, 3D y 4D.

Varela l (m)		CARGA MÁXIMA DE UTILIZACIÓN POR LLEVADOR, CMU = 800 KG																				Ra máx. rueda (kg)	Rb máx. rueda (kg)
		Distancia entre varas L (m)																					
		1,4	1,6	1,8	2	2,2	2,4	2,6	2,8	3	3,2	3,4	3,6	3,8	4	4,2	4,4	4,5	4,3	5	5,2		
SIN anclaje ni en c.	0,3	11	13	13	15	14	12	12	11	10	9	9	8	8	8	7	7	7	6	6	6	1080	340
	0,4	28	27	22	20	18	17	17	13	12	12	11	11	10	10	9	9	9	8	8	8	1080	400
	0,6		30	32	29	27	24	23	21	20	19	17	16	16	15	14	14	13	12	12	11	1280	520
CON anclaje ni en c. simple	0,2			39	35	32	29	28	25	24	22	22	21	20	19	18	17	16	16	1280	560		
	1				40	37	35	32	30	29	27	26	24	24	23	22	21	20	1280	580			
	1,2					40	36	34	32	30	29	27	26	24	23	22	21	20	1290	560			
	1,4						40	36	34	32	30	28	27	26	24	23	22	21	1280	560			
	1,6							40	36	34	32	30	28	27	26	24	23	22	1280	560			
CON anclaje ni en c. doble	1,0																				1280	580	
	1,2																				1280	560	
		Número de contrapesos por pescante																					

Tableau n'est pas valide pour la configuration 1D, 2D, 3D y 4D.

Varela l (m)		CARGA MÁXIMA DE UTILIZACIÓN POR LLEVADOR, CMU = 1000 KG																				Ra máx. rueda (kg)	Rb máx. rueda (kg)
		Distancia entre varas L (m)																					
		1,4	1,6	1,8	2	2,2	2,4	2,6	2,8	3	3,2	3,4	3,6	3,8	4	4,2	4,4	4,5	4,3	5	5,2		
CON anclaje ni en c. simple	0,3	16	18	20	18	17	15	14	13	12	11	10	10	9	9	8	8	8	7	7	7	2100	470
	0,4	15	30	27	24	22	20	19	18	15	15	15	14	13	12	12	11	11	10	10	10	2010	520
	0,6		40	36	34	30	28	26	24	23	22	20	19	18	18	17	16	15	15	14	2030	580	
CON anclaje ni en c. doble	0,2					40	37	35	32	30	29	27	26	24	23	22	21	20	2030	580			
	1						40	38	36	34	32	30	29	28	27	25			2080	580			
	1,2							40	38	36	34	32	30	29	28	27	25			2080	580		
	1,4								40	38	36	34	32	30	29	28	27	25			2080	580	
	1,6									40	38	36	34	32	30	29	28	27	25			2080	580
		Número de contrapesos por pescante																					

Tableau n'est pas valide pour la configuration 1D, 2D, 3A, 3B, 3C, 3D, 4A, 4B, 4C y 4D.



Configuration du bossoir BRAKOO modèle 4B avec une hauteur de 2,5 metros et cantilever 2 mètres .

**CONFIGURATION BRAS OSCILLANT**

Les composants et les manœuvres de la configuration BRAS OSCILLANT sont destinés à faciliter l'installation d'une plate-forme suspendue depuis la terrasse supérieure et ne sont valables qu'avec les configurations 2B, 3B et 4B du bossoir BRAKOO.

Le processus d'installation d'une plate-forme suspendue depuis la terrasse supérieure par le BRAKOO BRAS OSCILLANT est le suivant :

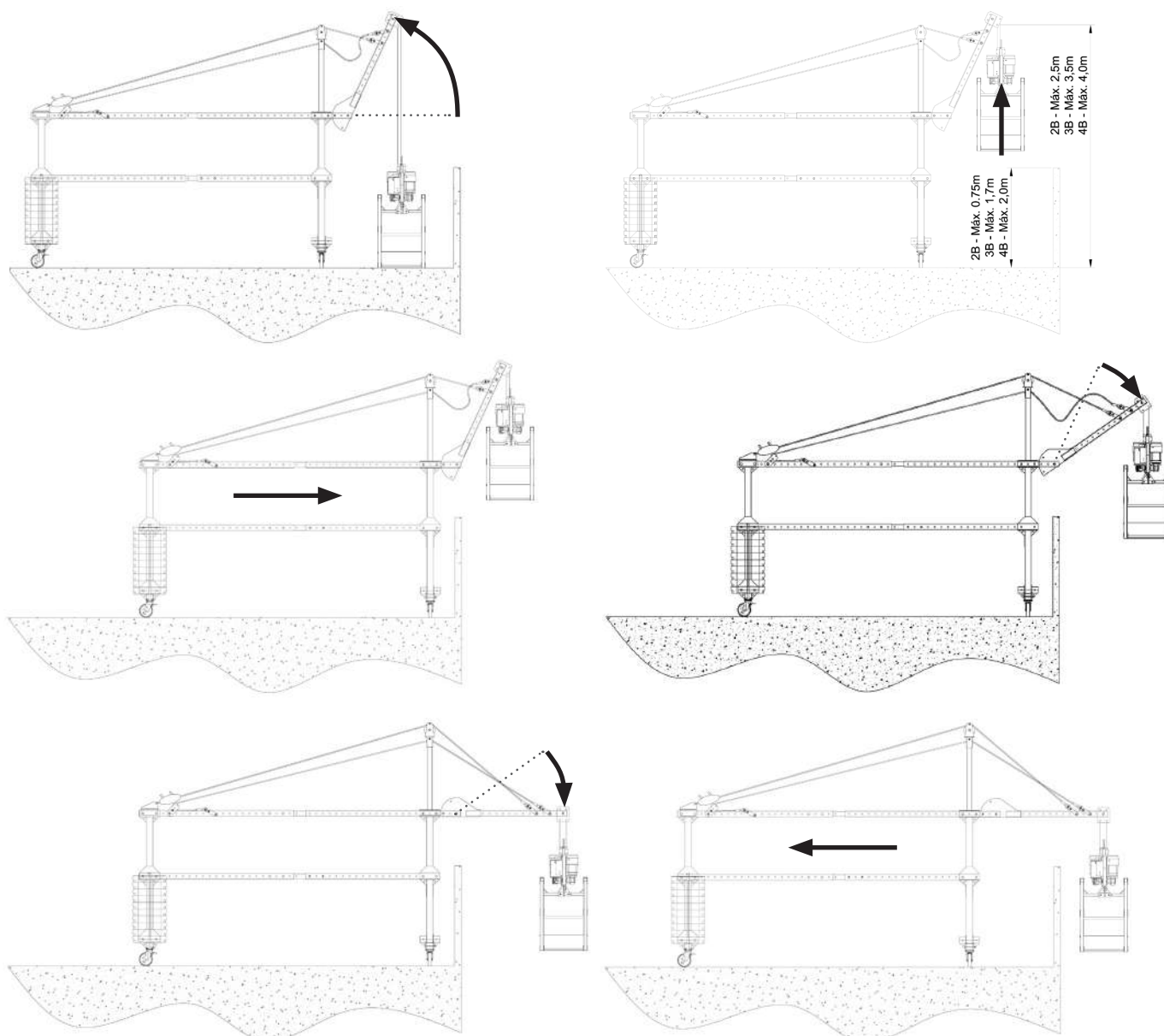

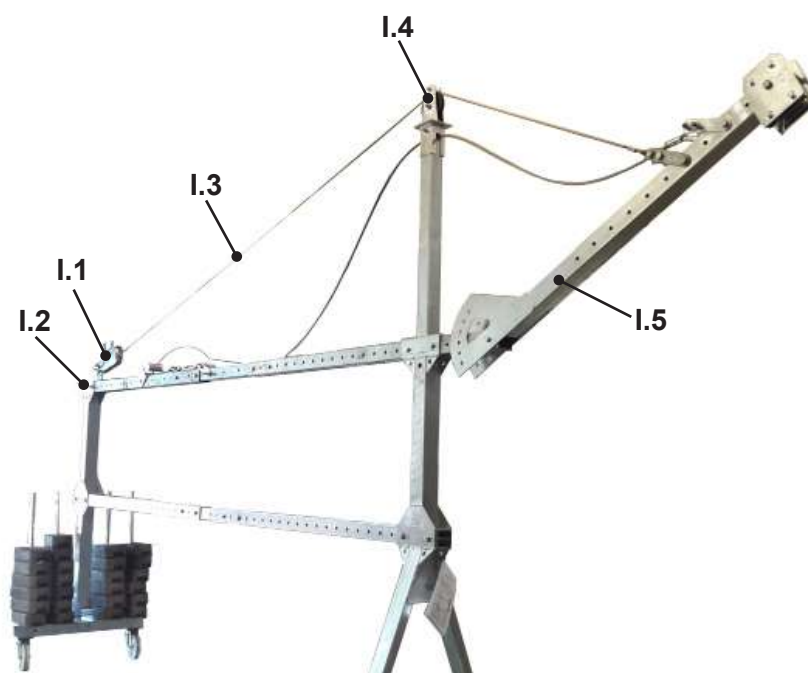
**Composants BRAKOO BRAS OSCILLANT**

**Composants principaux de configuration BRAS OSCILLANT**

N°	Code	Description	Quantité
I.1	078.4	Appareil de traction	1
I.2.1	200033-671	Semi-support 1 ancrage appareil de traction	1
I.2.2	200033-672	Semi-support 2 ancrage appareil de traction	1
I.2.3	DIN931M18X140	Vis DIN931 M18X140 8.8 zn	2
I.2.4	DIN985M18ZN	écrou DIN985 M18 zn	2
I.3.1	780044/10	Cable long.10m appareil de traction	1
I.3.2	200033-710	Semi-ancrage câble de tension	2
I.3.3	DIN931M18X140	vis DIN931 M18X140 8.8 zn	3
I.3.4	DIN985M18ZN	écrou DIN985 M18 zn	2
I.3.5	DIN934M18ZN	écrou DIN934 M18 zn	1
I.4	200033-665	Support de poulie complet	1
I.4.1	DIN931M12x120	vis DIN931 M12x120 8.8 zn	1
I.4.2	DIN985M12	écrou DIN985 M12 zn	1
I.5	200033-650	bras pivotant	1
I.5.1	DIN931M18X140	vis DIN931 M18X140 8.8 zn	2

### CONFIGURATION RAIL POUR POUTRE

Les composants et les manœuvres de la configuration RAIL VIGA sont destinés à faciliter l'installation, l'accès et le déplacement d'une plateforme suspendue depuis une terrasse supérieure. Toutes les configurations BRAKOO sont valides, à l'exception des configurations 1A, 2A, 3A et 4A.

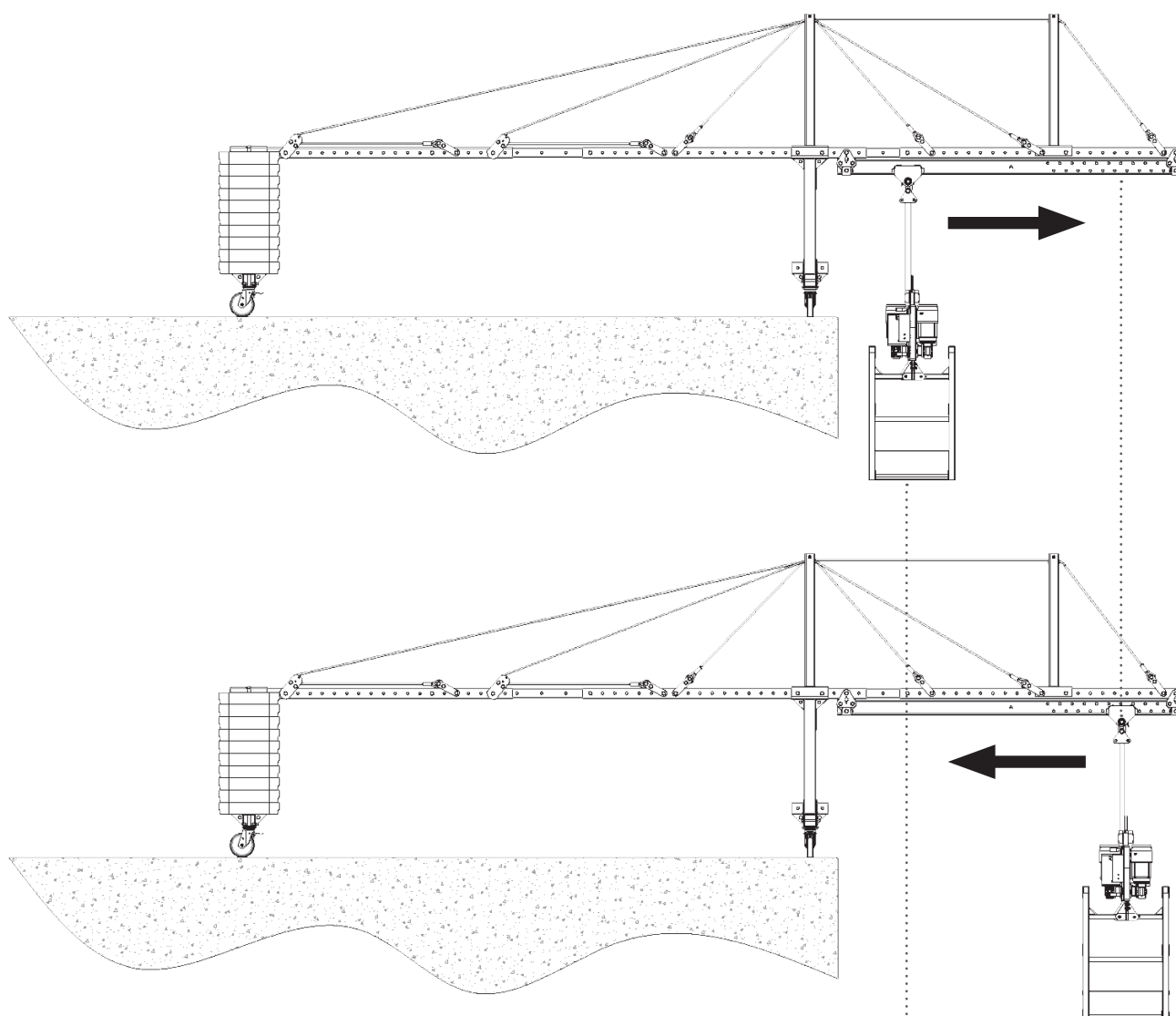
Dans le schéma suivant, on peut observer le déplacement d'une plateforme à l'aide du BRAKOO RAIL VIGA :

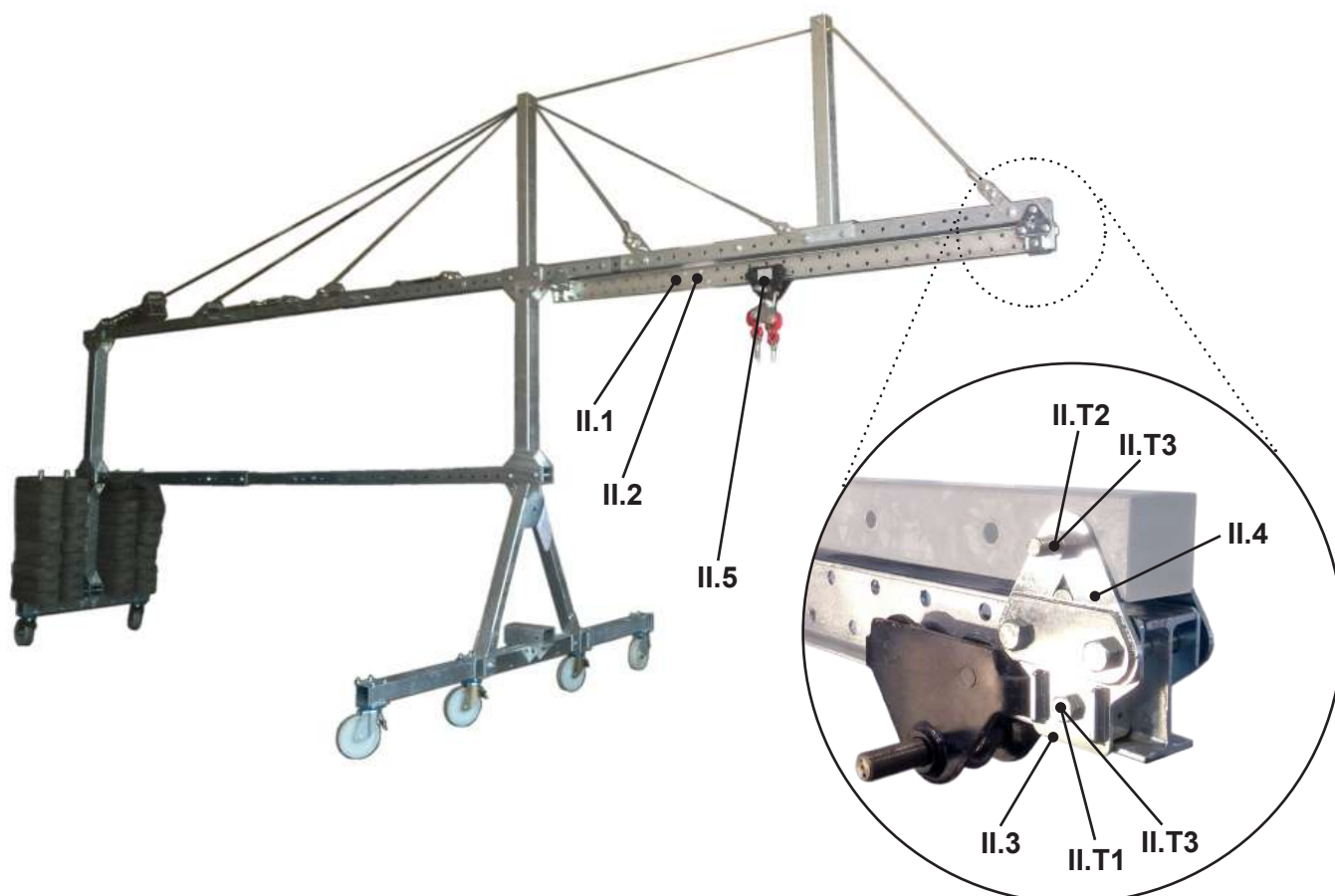

**Composants BRAKOO RAIL POUR POUTRE**

**Composants principaux de configuration Rail pour Poutre**

N°	Code	Description	Quantité
II.1	200033-690	Poutre voie 3m	1
II.2	200033-691	Poutre voie 2m	1
II.3	200033-685	Fixation	4
II.4	200033-675	Ancre	4
II.5	200011-000	Chariot de transport EN1808 avec chaîne	1
II.T1	DIN931M18X100	Vis DIN931 M18X100 8.8 zn	2
II.T2	DIN931M18X140	Vis DIN931 M18X140 8.8 zn	6
II.T3	DIN934M18ZN	écrou DIN934 M18 zn	8

**Exemple de bossoir BRAKOO**

Configuration du BRAKOO modèle 2B avec hauteur de 1,25 mètres et catilèver de 2 mètres.

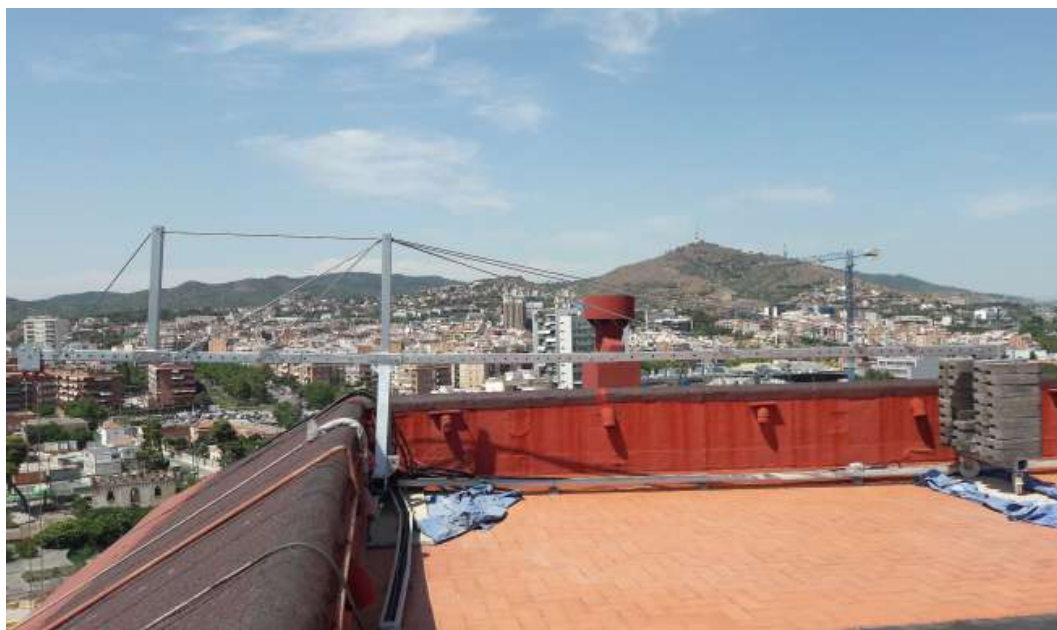

Configuration du bossoir BRAKOO modèle 3B avec hauteur de 2,2 mètres et vol de 2 mètres avec plate-forme Komplet manuelle.

Exemples de bossoir BRAKOO

Configuration de bossoir BRAKOO modèle 2D avec une hauteur de 1,25 mètre y cantilever de 3 mètres



Configuration du bossoir BRAKOO modèle 3B avec une hauteur de 2,2 metros et cantilever de 2 mètre avec une cabine Basic.



**Exemples de bossoir BRAKOO**

Séquence de palettisation d'un bossoir BRAKOO dans l'atelier d'Accessus.